

VINCA

EQUIPOS INDUSTRIALES



90.0 Ventilador Industrial XL3

Ventiladores Industriales

Ventilador industrial XL HV

Con el ventilador XL³ usted:

- Ahorra dinero
- Protege el medio ambiente
- Mejora la temperatura en el lugar de trabajo

Obtenga una climatización más inteligente.

El tamaño sí importa

Nuestros ventiladores XL³ están diseñados para grandes espacios. Con su diseño exclusivo y su gran diámetro mueven grandes volúmenes de aire a bajas velocidades (revoluciones). En EE.UU. y en China también se conocen como ventiladores HVLS (Alto Volumen, baja velocidad).

XL³ HV, disponible en los diámetros siguientes:

2440 mm / 3660 mm / 4880 mm / 6100 mm / 7320 mm



Ahorro económico



Protección medioambiental



Mejora de la temperatura
en el área laboral



¿Cómo funcionan?

El aire se recoge desde la parte superior del Ventilador XL³ y, después, se expulsa en forma cónica hacia el suelo. Desde ahí, el aire se mueve siguiendo una corriente horizontal que se aleja del centro del ventilador, en todas direcciones. El máximo flujo de aire se concentra debajo de las aspas del ventilador y se expande. Debido a su diseño exclusivo y a su diámetro realmente grande, mueve grandes volúmenes de aire a baja velocidad (revoluciones).

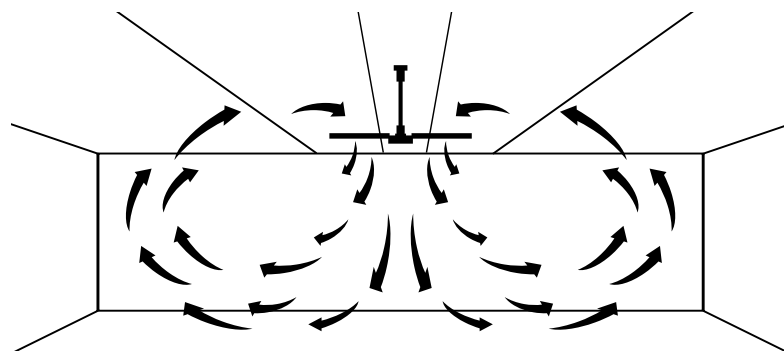

Ahorra dinero: una inversión que se amortiza

“Se alcanzó un ahorro significativo, sin sacrificar la capacidad ni la estética.”

El ahorro potencial:

El entorno tradicional, sin ventiladores XL³, se traduce en una pérdida de dinero.

La calefacción y la refrigeración de espacios grandes suelen ser complicadas y caras. En invierno, los sistemas de calefacción tienen que trabajar duro para mantener una temperatura cómoda en el lugar de trabajo.

En verano, las altas temperaturas pueden crear un entorno de trabajo incómodo y poner en peligro la productividad y la seguridad. Los sistemas de aire acondicionado son muy caros y conllevan costes de energía elevados.



“Nuestros empleados nos dijeron que su área de trabajo nunca había sido tan cómoda como ahora. El ventilador XL³ mueve el aire caliente desde el techo hasta el suelo, que es donde se necesita. Antes, muchos empleados llevaban chalecos acolchados, que son incómodos para trabajar.

Hoy en día, ya no son necesarios”. El factor de comodidad no es el único problema. Marcel Dibbes añade “Nuestros sistemas de calefacción no tienen que funcionar tanto como antes. Se ha demostrado que la inversión en el ventilador XL³ realmente merece la pena. Esperamos una amortización de la inversión en poco más de dos años”.

Marcel Dibbes, Ubbink, Doesburg, Holanda

El efecto productividad de XL³:

Con altas temperaturas, disminuye la precisión y la concentración de los empleados.

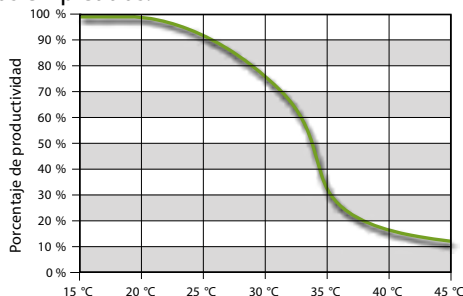

Fuente: Informe CR-1205-1 de la NASA
"A compendium of Human Responses to Aerospace Environment"

La percepción de un descenso de la temperatura de 4 °C a 6 °C puede aumentar la productividad de los empleados entre un 10 % y un 30 %.

El efecto en verano de XL³:

Los ventiladores XL³ tienen velocidad ajustable y distribuyen gratuitamente el aire a sus empleados para mantener el ambiente fresco. Todo el mundo conoce el efecto de refrigeración en verano de una ligera brisa sobre la piel.

Además, un ventilador XL³ puede sustituir los sistemas de climatización* existentes.

Los valores de ajuste del termostato pueden aumentarse unos grados sin percibir ningún cambio en el nivel de comodidad, y al mismo tiempo, con una reducción en el consumo de energía.

Como norma general, un aumento de 1 °C en la temperatura de control del aire acondicionado conllevará un ahorro de energía de un 7 %.

Con los ventiladores XL³, es posible aumentar de 1,5 °C a 3 °C sin problemas, lo que origina un ahorro potencial en costes de energía de hasta el 21 %.



El efecto de XL³ en invierno:

En situaciones tradicionales en espacios sin ventiladores XL³: al calentar un edificio, el aire caliente asciende y se acumula en el techo, lo que provoca que los sistemas de calefacción trabajen más para mantener temperaturas cómodas y consistentes a nivel del suelo. Esta es una situación ineficiente y costosa.



Los ventiladores XL³ tratan este problema de forma sostenible: el aire caliente se empuja hacia abajo y se distribuye de forma más uniforme en espacios grandes.

Los sistemas de calefacción se vuelven más eficaces, se necesita menos calefacción adicional y se puede reducir la temperatura de control.

Los costes de funcionamiento son bajos, solo suponen unos céntimos por hora, y el ahorro del coste de energía puede alcanzar hasta un 30 % al año. El efecto de XL³ en invierno: las imágenes termográficas muestran la eficacia de los ventiladores XL³.

Edificio con los ventiladores XL³ apagados:

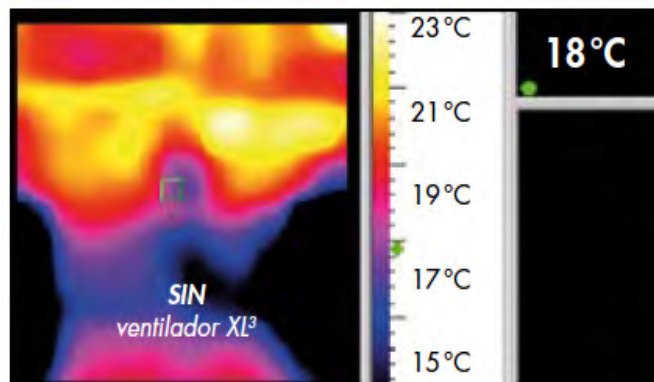

El aire caliente queda atrapado bajo el techo del edificio (representado en colores brillantes).

El aire frío se acumula a nivel del suelo del edificio (colores violeta y azul).

La diferencia de temperatura es de 8 °C entre el suelo y el techo en un edificio con una altura de 7600 mm. La temperatura media a 1525 mm del suelo es de 18 °C.

El mismo edificio con ventiladores XL³ funcionando durante 15 minutos:

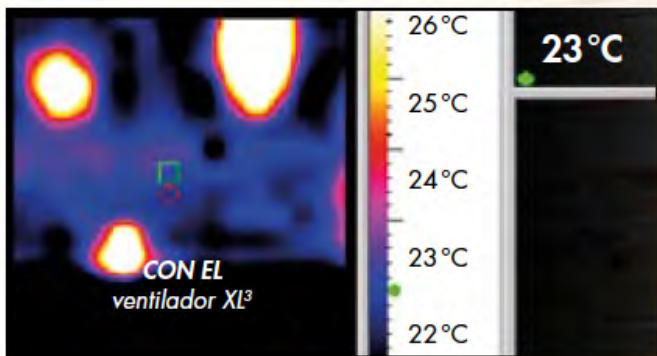

La diferencia de temperatura entre el nivel del suelo y el techo es de 0,6 °C. Ahora, la temperatura media a 1525 mm del suelo es de unos 23 °C aproximadamente.

(Nota: Los tres puntos brillantes son luces montadas en el techo).

El efecto de XL³ en invierno: un ejemplo de los efectos en invierno de un ventilador XL³ en un edificio típico

Sin ventilador XL³

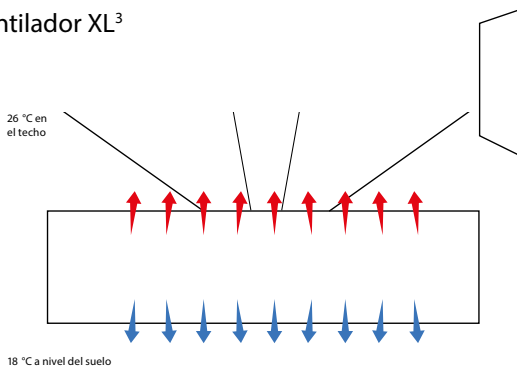

Con el ventilador XL³

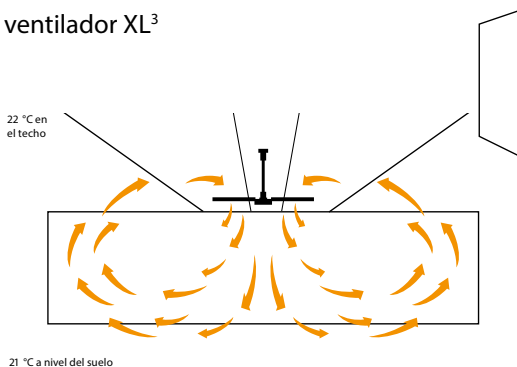

**PROTEGE EL ENTORNO:
CONSERVA LOS RECURSOS Y SE AJUSTA AL
PLAN DE CONCIENCIACIÓN ECOLÓGICA.**

Ahorrar energía y proteger el entorno al mismo tiempo con facilidad:

¡Los ventiladores XL³ lo hacen posible!

El impacto positivo en la protección del entorno:

Para muchas empresas es importante reducir la huella de carbono en el planeta. Las emisiones de CO₂ de los sistemas de calefacción, refrigeración y aire acondicionado, así como su consumo de energía contribuyen enormemente a la huella de carbono de una empresa.

Los ventiladores XL³ ayudan a las empresas a optimizar su eficacia en materia de calefacción y refrigeración, lo que reduce las emisiones de CO₂ y la huella de carbono.

El efecto energético de XL³:

El diseño del ventilador XL³ es único. Ningún otro ventilador puede mover un volumen comparable de aire en espacios grandes. Su diseño ligero, combinado con un sofisticado sistema de control, hace que XL³ sea la solución para mover aire de menor consumo del mercado.

Un ventilador XL³ puede mover la misma cantidad de aire que 20 ventiladores más pequeños y con un menor coste de funcionamiento.

El efecto en el CO₂ de XL³:

Despilfarro de energía, no con nosotros ... El mismo efecto que ahorra costes, a su vez protege el entorno.

En Europa, la mayor parte de la energía se obtiene por procesos de combustión (petróleo, gas natural, carbón).

En conclusión, el ahorro de energía se traduce en menos emisiones de CO₂. En invierno, al calentar su edificio, el uso de los ventiladores XL³ puede suponer un ahorro de energía de hasta el 30 %.

En verano, es posible lograr un ahorro de hasta el 21 % en edificios con aire acondicionado.

Un menor consumo energético gracias al uso del ventilador y menor consumo en su funcionamiento se traduce en: menor consumo de energía y menos emisiones de CO₂.

Esto conserva nuestros recursos naturales de forma sostenible, año tras año.

Comparación del consumo energético durante el funcionamiento

Tipo de ventilador	Consumo energético para mover 1000 m ³ de aire por hora
Ventilador XL3 HV	2,1 - 11,0 W (a 1500 W, 9-175 rev/min, 713.585 m ³ /h)
Ventilador XL3 SP	4,4 - 8.8 W (a 750 W, 13-120 rev/min, hasta 169.920 m ³ /h)
Ventilador industrial de recirculación	32,3 W (a 530 W, 900 rev/min, 16.410 m ³ /h)
Ventilador industrial de techo	3,3 W (a 70 W, 230 rev/min, 21.250 m ³ /h)
Ventilador industrial de axial	17,4 - 27,2 W (a 1.125 W, 900 rev/min, 14.306 - 64.623 m ³ /h)
Ventilador industrial de desestratificación	32,3 W (a 120-760 W, 800-960 rev/min, 14.004 m ³ /h)

W = consumo de energía en vatios, rev/min = revoluciones por minuto, m³/h = movimiento de aire en metros cúbicos por hora. Más información acerca del consumo de energía publicado en la tabla bajo petición.



El efecto de reciclaje de XL³:

Los ventiladores XL3 están diseñados para durar mucho tiempo, y tras finalizar su vida útil, la mayoría de sus componentes se pueden reciclar:

- Garantía de vida útil para las aspas y el cuerpo central.
- 10 años de garantía para la estructura de acero.
- 3 años de garantía en otras piezas, incluido
- 1 año de garantía en costes de mano de obra.

Si después de 10 años quiere invertir en el ventilador con el diseño del momento, no se preocupe por su concienciación ecológica: casi todos los componentes de los ventiladores XL³ están fabricados con materiales reciclables y se reintegran al proceso de fabricación.



MEJORA LA TEMPERATURA EN EL LUGAR DE TRABAJO

UN ENTORNO CÓMODO Y FRESCO

“Los ventiladores XL³ proporcionan una agradable temperatura en el lugar de trabajo para nuestros empleados”.

Los edificios mal ventilados pueden afectar a la salud y a la productividad de sus empleados. Las temperaturas demasiado altas, demasiado bajas o irregulares en el entorno de trabajo, junto con poco o ningún movimiento de aire, resultan incómodas y perjudiciales para la salud.

Una mala ventilación también aumenta el riesgo de accidentes, porque el aire húmedo y cálido se suele condensar en la superficie del suelo, volviéndolo resbaladizo y peligroso. La temperatura del lugar de trabajo (incluso en edificios realmente aislados) mejora con el uso de los ventiladores XL³.



“En los edificios industriales, como el nuestro, el control de la temperatura es siempre nuestro mayor reto” explica el señor Van Konijnenburg de Bloominess; y añade: “Bloominess trabaja con plantas y flores vulnerables, y los empleados están posicionados en lugares de trabajo fijos.

Es necesario crear una temperatura (en el trabajo) agradable y segura para nuestros empleados y productos. La inversión en sistemas de aire acondicionado en este tipo de edificios altos y amplios es simplemente demasiado costosa y no es rentable debido al elevado coste energético anual”.

Marco van Konijnenburg, Bloominess, Kudelstaart, Holanda

El efecto bienestar de XL³:

Simplemente, se trabaja mejor con los ventiladores XL³ colocados bajo el techo de su edificio. Con los ventiladores XL³ ahorrará dinero y hará algo bueno para proteger el entorno. Estos son los argumentos principales, pero no es todo.

Nuestros ventiladores XL³ mejoran la temperatura del lugar de trabajo en su edificio de manera sostenible. El XL³ proporciona ventilación optimizada durante todo el año, independientemente de si hace frío o calor en el exterior.

Esto se denomina el efecto bienestar de XL³.

Cómo creamos el efecto bienestar de XL³:

- Se evita el estancamiento del aire interior, el aire está siempre circulando.
- No hay olores desagradables ni zonas de frío ni de calor en toda la nave.
- Una temperatura agradable durante todo el año distribuida de forma uniforme en la nave (con una diferencia de temperatura de 1 °C entre el suelo y el techo).
- Refrigeración activa, como una ligera brisa en verano.
- Si los empleados se sienten bien en el entorno de trabajo, la satisfacción laboral aumentará y la productividad mejora debido a una mayor concentración y precisión.

El efecto de XL³ en la salud:

Los ventiladores XL³ ayudan a mantener sus empleados saludables. Se evita el calor o refrigeración excesivos. La acumulación de calor o el aire estancado pueden dar lugar a problemas de circulación; y además, los dolores de cabeza, la falta de concentración o la irritación en los ojos son cosas del pasado. Se reduce el riesgo de coger un resfriado debido a zonas con temperaturas irregulares en el edificio.

El efecto refrigeración de XL³:

El movimiento de aire sobre el cuerpo acelera la evaporación y crea un efecto de refrigeración. El aumento de la velocidad del aire de 0,90 m/s a 1,35 m/s proporciona un descenso aparente de la temperatura en el edificio de 4 °C a 6 °C.

Con el ventilador XL³

Con los ventiladores XL³ puede crear un efecto de refrigeración equivalente a un descenso aparente de la temperatura en el edificio de unos 8 °C.

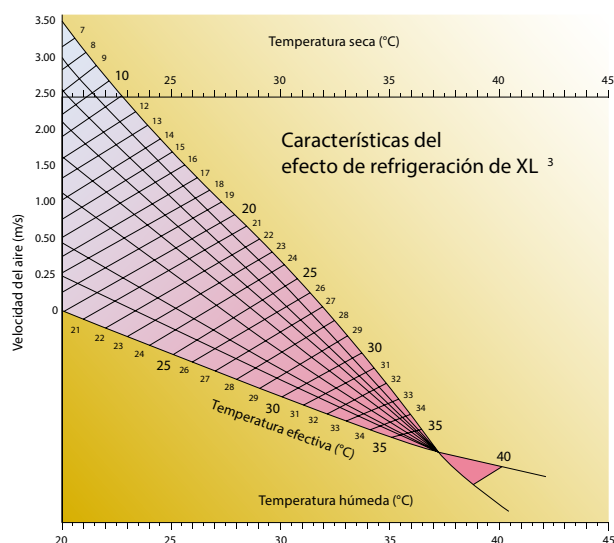

Ejemplo de las características del efecto de refrigeración de XL³:

La temperatura efectiva correspondiente a 25 °C de temperatura húmeda, una temperatura seca de 29 °C y una velocidad del aire de 1,5 m/s es de 23 °C.

Con el ventilador XL³

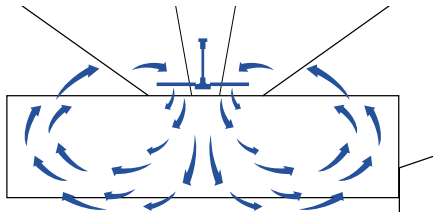

Fuente: Health and Safety Executive – Prevention of heat illness in mines.

VENTILADOR XL³ HV: VENTAJAS

DISEÑADO PARA GRANDES ESPACIOS

El ventilador XL³ HV (Highest Volume) mueve más aire que cualquier otro ventilador en el mercado.

Los ventiladores XL³ están disponibles en 5 diámetros diferentes: 2440 mm, 3660 mm, 4880 mm, 6100 mm y 7320 mm.

Dependiendo del diámetro y de la velocidad de funcionamiento seleccionada (de 9 –175 rev/min), pueden mover volúmenes de aire de hasta 713585 m³/h.

Las alturas de instalación recomendadas oscilan entre 4575 mm y 24400 mm.

El ventilador XL³ HV mueve aire a la altura corporal a una distancia de hasta 26 m desde el centro del ventilador, en todas direcciones.

No hay edificios con espacios demasiado amplios o techos demasiado altos para no beneficiarse de la fórmula de Rite-HiteFans.

El rendimiento y el diseño únicos del ventilador XL³ HV pueden ayudar a hacer frente a diferentes retos de movimiento del aire mientras ahorra dinero, protege el entorno y mejora la temperatura en el lugar de trabajo. Y todo ello con una amortización positiva de la inversión.

Además, el ventilador XL³ HV está diseñado con una esperanza de vida útil muy larga.



VENTILADOR XL³ HV: VENTAJAS

DISEÑADO PARA GRANDES ESPACIOS

El ventilador XL³ HV (Highest Volume) mueve más aire que cualquier otro ventilador en el mercado.

Los ventiladores XL³ están disponibles en 5 diámetros diferentes: 2440 mm, 3660 mm, 4880 mm, 6100 mm y 7320 mm.

Dependiendo del diámetro y de la velocidad de funcionamiento seleccionada (de 9 –175 rev/min), pueden mover volúmenes de aire de hasta 713585 m³/h.

Las alturas de instalación recomendadas oscilan entre 4575 mm y 24400 mm. El ventilador XL³ HV mueve aire a la altura corporal a una distancia de hasta 26 m desde el centro del ventilador, en todas direcciones.

No hay edificios con espacios demasiado amplios o techos demasiado altos para no beneficiarse de la fórmula de Rite-HiteFans.

El rendimiento y el diseño únicos del ventilador XL³ HV pueden ayudar a hacer frente a diferentes retos de movimiento del aire mientras ahorra dinero, protege el entorno y mejora la temperatura en el lugar de trabajo. Y todo ello con una amortización positiva de la inversión.

Además, el ventilador XL³ HV está diseñado con una esperanza de vida útil muy larga.



Diámetro	2440 mm	3660 mm	4880 mm	6100 mm	7320 mm
Modelo	4 aspas				
Velocidad del aire	Consultar modelo de la zona para la velocidad del aire				
Flujo de aire (máximo)	135920 m ³ /h	254855 m ³ /h	382280 m ³ /h	535190 m ³ /h	713585 m ³ /h
Revoluciones	26 – 175 rev/min	17 – 115 rev/min	13 – 90 rev/min	10 – 70 rev/min	9 – 60 rev/min
Peso	122 kg	126 kg	129 kg	133 kg	136 kg
Altura de instalación	4575 mm hasta 24400 mm (medido desde el suelo hasta la parte inferior del aspa)				
Altura de la unidad (estándar)	1305 mm				
Tubo de descenso (estándar)	460 mm				
Distancia soporte – aspa (punta) Parado	1065 mm	1015 mm	965 mm	915 mm	865 mm
A velocidad máxima	1065 mm	940 mm	840 mm	740 mm	635 mm
Flujo de aire a altura mínima (a máxima velocidad)	610 mm	915 mm	1220 mm	1525 mm	1525 mm
Aspa	Aluminio liso y pulido con colores opcionales.				
Estructura de acero	Pintura en polvo, RAL 7005 (gris), protector del motor incluido de serie				
Sistema de control	Control de frecuencia variable, Altivar tipo Schneider Electric, filtro CEM y reactores de línea incluidos de serie				
Fuente de alimentación	400 V/50 Hz/16 A, 3 Ph/N/E				
Especificaciones del motor	1,5 kW, F.L.A. 3,55 A, F.L.A. 5,70 A (máximo)				
Decibelios	40 dBA to 63 dBA dependiendo de la velocidad, medido a 6100 mm por debajo y a 6100 mm desde el centro del ventilador hacia fuera				
Alcance	Hasta 2046 m ² , 26 m desde el centro del ventilador en todas direcciones				
Garantía	Garantía de vida útil para las aspas y el buje 10 años de garantía para la estructura de acero 3 años de garantía para las demás piezas, incluido 1 año de garantía en costes de mano de obra				
Marcado CE	Directivas europeas: 2006/42/EG, 2006/95/EG, 2004/108/EG Normas europeas: EN 60204-1, EN 12100-1, EN 12100-2, EN 13857, EN 349, EN 954-1				

Diseño revolucionario de las aspas:

- Aspas de aluminio ligero y resistente personalizadas de Propell-Aire™ con Vortex Tips.
- El diseño sofisticado de las aspas incorpora inclinación, estrechamiento y giro para proporcionar un flujo de aire consistente en toda la longitud del aspa, lo que garantiza un funcionamiento silencioso.
- La inclinación hacia arriba del aspa crea un flujo de aire cónico que eleva el aire desde el suelo, creando un entorno más cómodo a la altura del cuerpo.
- El flujo de aire uniforme elimina la zona sin aire, que se encuentra debajo del centro del ventilador.
- Acabado del aspa: aluminio liso y pulido estándar, con colores personalizados opcionales.

Diseño sofisticado del buje:

- Tornillo y buje de aluminio extruido, pulido con precisión.
- El material de bajo nivel de vibraciones reduce la tensión en el centro de un 50 % a un 75 %.
- Conexión del buje al aspa sofisticada y equilibrada en el giro, un diseño probado durante 40 años en condiciones difíciles en todo el mundo.
- Las aspas están colocadas de forma segura en el brazo del buje, bloqueadas con un tornillo apretado a 271 Nm.

Características de seguridad:

- Conexión de seguridad del buje al motor de tres maneras diferentes.
- El buje se sujeta al motor con un tornillo de rosca inversa y un cojinete cónico.
- El anillo de seguridad proporciona una conexión segura y de apoyo entre el motor y el buje.
- Cada brazo del aspa se sujeta al anillo de seguridad.
- La abrazadera de la viga, el tubo de conexión, la carcasa del motor, los cables estabilizadores de acero (4) y los cables de seguridad de acero (2) proporcionan el grado máximo de seguridad operativa y permiten una instalación sencilla en casi todas las configuraciones de edificios.
- Diseñado con seguridad, con una fuerza y tensión 10 veces mayor a la generada por los ventiladores XL3 HV.

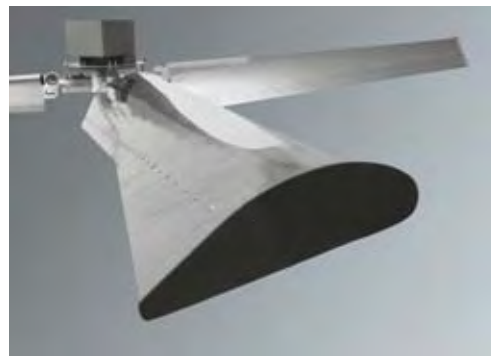

VENTILADOR XL³ HV (Instalación con abrazadera de viga)

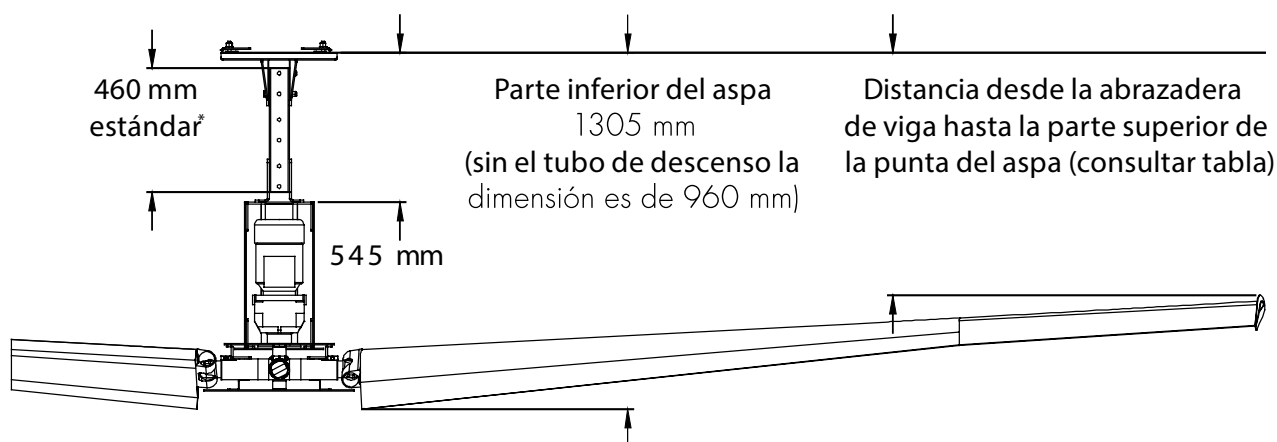

VENTILADOR XL³ HV (Instalación con kit de montaje con barra de refuerzo en el techo)

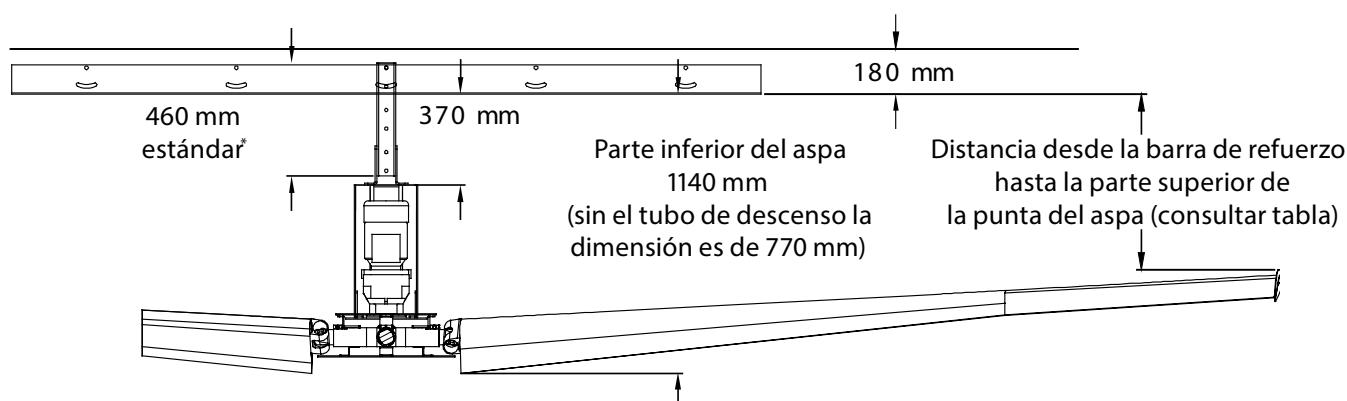

Ventilador XL3 HV				Instalación con abrazadera de la viga		Instalación con kit de montaje con barra de refuerzo en el techo	
Especificaciones				Distancia desde la abrazadera de la viga hasta la parte superior de la punta del aspa		Distancias desde la parte inferior de la barra de refuerzo hasta la parte superior de la punta del aspa	
Diámetro [mm]	Flujo de aire [m ³ /h]	Revoluciones [rev/min]	Peso [kg]	En posición de parada [mm]	A máxima potencia [mm]	En posición de parada [mm]	A máxima potencia [mm]
2440	135920	26 - 175	122	1065	1065	915	915
3660	254855	17 - 115	126	1015	940	840	765
4880	382280	13 - 90	129	965	840	790	660
6100	535190	10 - 70	133	915	740	740	560
7320	713585	9 - 60	136	865	635	685	460

Para una aplicación específica, se puede extraer o cortar el tubo de descenso.
Hay kits de extensión opcionales disponibles desde 460 mm a 6100 mm.

ESTACIÓN DE CONTROL XL³ BASIS Y XL³ BASIS ECO

Con XL³ Basis y XL³ Basis Eco ofrecemos estaciones de control de funcionamiento sencillo para los ventiladores XL³.



XL³ Basis

XL³ Basis Eco

Esta estación de control inteligente le proporciona el beneficio óptimo de la fórmula de RiteHiteFans. Se pueden controlar fácilmente hasta 18 ventiladores XL³ en 3 zonas objetivo independientes desde una estación de control central. Ya no necesita visitar todas las localizaciones individualmente, que pueden estar muy separadas entre sí.

Hay tres tipos de funcionamiento posibles:

Funcionamiento manual: el rendimiento de cada XL³ se puede ajustar fácil e individualmente desde el 1 % al 100 % utilizando la pantalla táctil.

Otros ajustes son: puesta en marcha, paro y movimiento hacia delante o hacia atrás.

Tiempo de funcionamiento programado: cada día de la semana puede programar perfiles de tiempo individuales de funcionamiento o apagado para los ventiladores. El rendimiento de cada ventilador XL³ en la red se puede ajustar de forma individual. Con el funcionamiento programado, la red de ventiladores se puede iniciar y detener dos veces al día (ej. desactivación durante los descansos para comer).

Funcionamiento automático: el XL³ Basis Eco es capaz de cambiar el funcionamiento del ventilador según la temperatura y/o la humedad relativa hasta en 3 zonas independientes en su edificio. Tan pronto como se alcanzan los valores clave ajustables, los ventiladores comenzarán a funcionar, las velocidades aumentarán o se reducirán o se apagarán, según esté programado. Cada 10 minutos, se comunican los valores de medición para ajustar automáticamente el rendimiento del ventilador. Modelo de guía para la planificación de una zona



Estación de control.



Tiempo programado.



Rendimiento individual.



Configuración de la zona.



Ajuste rendimiento.

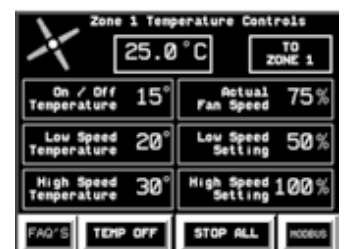

Ajuste de temperatura.

Ventilador XL3 HV

Nuestros especialistas pueden ayudar a recomendar las especificaciones del ventilador XL³. Es importante adaptar los requisitos de un edificio con las características de rendimiento del ventilador para ayudarle a elegir.

Consideraciones generales:

- El tamaño sí importa, los ventiladores XL³ con diámetros más grandes moverán más aire y aumentarán el radio de alcance efectivo en todas direcciones.
- Cuanto mayor sea la velocidad de funcionamiento (revoluciones) más aire moverá XL³ y se distribuirá el flujo de aire máximo por debajo de las aspas del ventilador. El rendimiento se irá reduciendo a medida que la gente se aleja desde la zona central a las zonas exteriores. Las velocidades de funcionamiento de los ventiladores XL³ son flexibles y se pueden ajustar de forma precisa.
- Los ventiladores XL³ con diámetros más pequeños pueden ser más eficaces en áreas de trabajo específicas, en edificios con espacios más pequeños y en edificios en los que el espacio de instalación es limitado.
- El efecto de XL³ en invierno (consultar las páginas 4 a 6) se obtiene con XL³ funcionando a baja velocidad (revoluciones), con una velocidad del aire de 0,25 m/s. »» El efecto de XL³ en verano (consultar las páginas 4 a 6) se obtiene con el XL³ a velocidades bajas de funcionamiento (revoluciones), con una velocidad del aire de 0,90 m/s.
- Para obtener una refrigeración activa durante los meses más cálidos (página 10), se necesitan velocidades de aire más elevadas. El aumento de la velocidad del aire de 0,90 m/s a 1,35 m/s proporciona un descenso de la temperatura de 4 °C a 6 °C en el espacio del edificio.

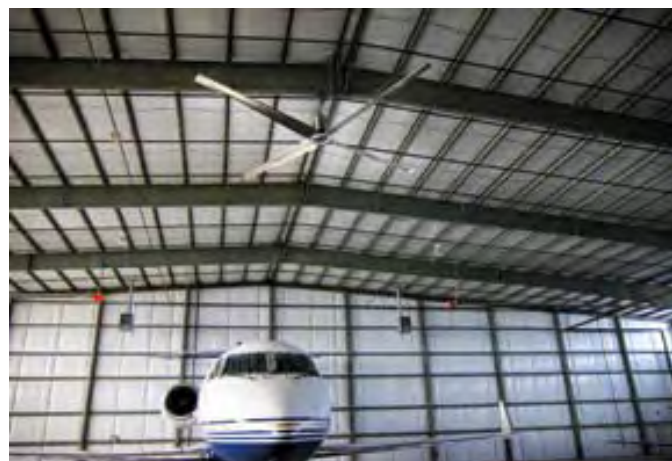
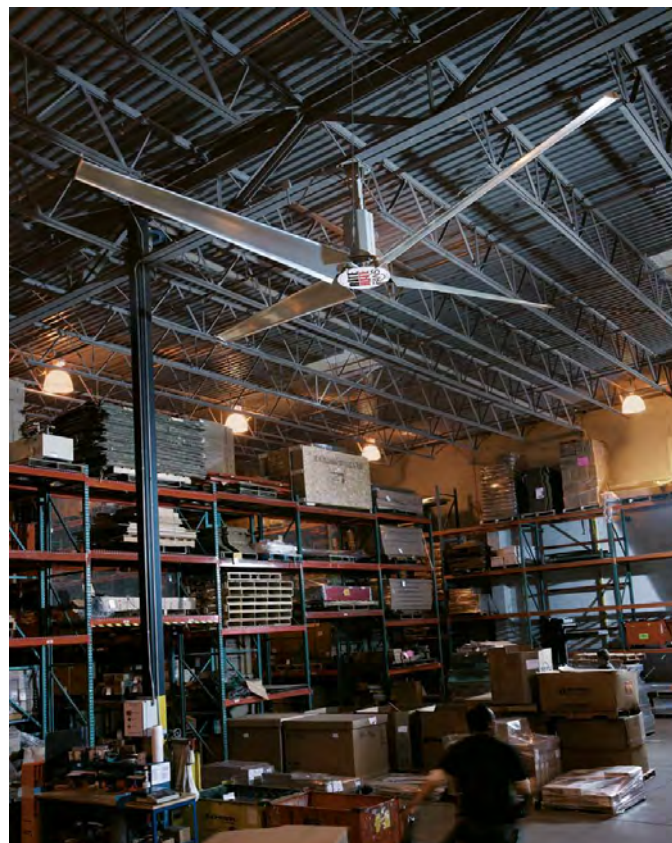
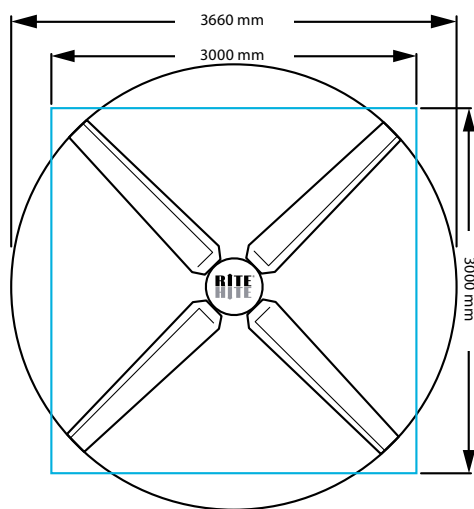

- En el caso de edificios industriales se recomienda una velocidad del aire de 0,90 m/s en la zona objetivo. En el caso de edificios públicos en condiciones ambientales, velocidades de aire superiores crean un efecto de refrigeración mayor.
- Se obtiene un efecto de secado en todas las zonas.

Otras consideraciones:

- Los obstáculos (estanterías, etc.) en la zona de alcance influyen en el movimiento ideal del aire cónico del flujo de aire que generan los ventiladores XL³. Un mayor espacio alrededor y por encima del ventilador aumentará la eficacia del funcionamiento del ventilador.
- Para obtener un movimiento de aire óptimo y sin problemas, se recomienda mantener un espacio de al menos la longitud de 2 aspas del ventilador con respecto a obstrucciones sólidas o paredes.
- La construcción del edificio/tejado debe ser adecuado para la instalación de los XL³, según nuestras directrices.
- Se recomienda centrar los ventiladores XL³ en los sprinklers o luminarias siempre que sea posible (ejemplo: un diámetro de XL³ de 3660 mm se adapta a una rejilla de 3000 mm).

Los valores indicados para la velocidad del aire se basan en:

- Las velocidades del aire son la velocidad media de cada ventilador XL³ de la zona.
- Las velocidades del aire se midieron a 1220 mm de altura sobre la superficie del suelo.



Ejemplos de planificación

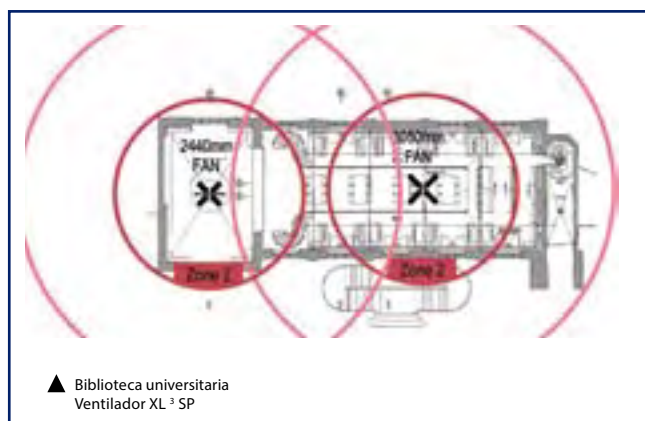
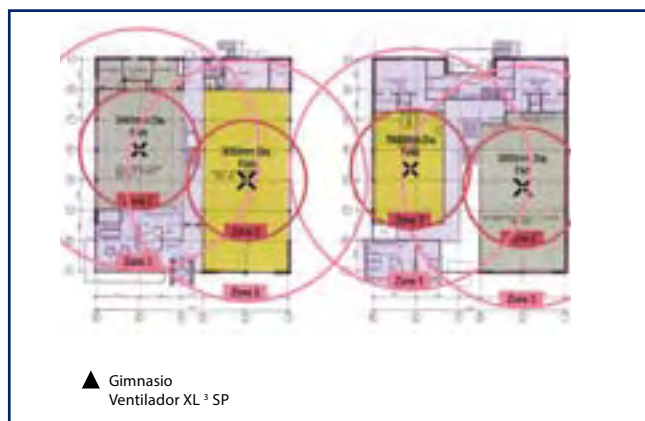

Modelo de la zona, ventilador XL³ HV (4 aspas): velocidad del aire

Diámetro	7320 mm		6100 mm		4880 mm		3660 mm		2440 mm	
Velocidad	Máxima potencia (m/s)	Media potencia (m/s)	Máxima potencia (m/s)	Media potencia (m/s)	Máxima potencia (m/s)	Media potencia (m/s)	Máxima potencia (m/s)	Media potencia (m/s)	Máxima potencia (m/s)	Media potencia (m/s)
Zona 1	3,05	1,25	2,55	1,25	2,64	1,39	2,15	1,39	2,01	1,03
Zona 2	1,97	0,85	1,52	0,76	1,79	0,76	1,25	0,49	1,03	0,36
Zona 3	1,30	0,63	1,21	0,63	1,21	0,49	1,03	0,36	0,90	0,27
Zona 4	1,03	0,36	0,94	0,36	0,94	0,27	0,90	-	0,72	-

Ventilador XL³ HV

- **Zona 1:** 6,1 m radio (116 m²)
- **Zona 2:** 12,2 m radio (465 m²)
- **Zona 3:** 18,3 m radio (1023 m²)
- **Zona 4:** 26,0 m radio (2046 m²)

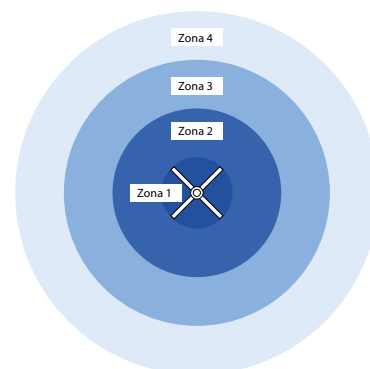

Aplicaciones típicas para los ventiladores XL³:

- Plantas de producción
- Almacenes y centros de distribución
- Instalaciones agrícolas
- Centros deportivos
- Centros de convenciones
- Gimnasios
- Escuelas
- Universidades
- Estadios
- Concesionarios de automóviles
- Vestíbulos y patios interiores
- Comercios
- Bibliotecas
- Hoteles
- Teatros
- Bares y restaurantes
- Hospitales
- Aeropuertos y muchas otras aplicaciones...

Nuestra fórmula RiteHiteFans ha obtenido un gran éxito entre nuestros clientes.

La prueba es: Lo han confirmado claramente nuestros clientes, porque la mayoría de ellos repiten.









El uso del producto lo confirma: una vez instalado un ventilador XL³ en un área del edificio, los demás espacios del mismo siguen sus pasos.

Resumen de nuestra lista de referencias.

Clientes que utilizan los ventiladores XL³ en muchas naves.

- | | | | |
|---------------|--------------------|----------------------|-------------|
| • 3M | • Honeywell | • FedEx | • Unilever |
| • ALDI | • Johnson Controls | • Forbo | • Ubbink |
| • Bloominess | • Kellogg's | • Nestlé | • Whirlpool |
| • Bosch | • Knauf | • Pepsi Cola | |
| • Bridgestone | • Magna | • Saint Gobain | |
| • Caterpillar | • Mc Graw Hill | • Schenker Logistics | |
| • Coca Cola | • Michelin | • Schneider Electric | |
| • Hagemeyer | • Mitsubishi | • Toyota | |

Productos del grupo VINCA

- Puentes grúa y grúa pórtico
- Plumas giratorias
- Polipastos y cabestrantes
- Mesas y plataformas elevadoras de tijeras
- Plataformas para cargas-montacargas (PLT) 
- Rampas y muelles ajustables- automáticas 
- Rampas móviles (RMC)
- Abrigos para muelles
- Inmovilizadores de vehículos WHEEL-LOK
- Equipos de seguridad en muelles
- Elevadores móviles
- Sistemas de ventosa VACU- LIFT
- Manipuladores de vacío TROMPEX 
- Manipuladores ingravidos 
- Inversor de palets INVERTER 
- Niveladores NIVELMATIC 
- Inclinatorios INCLINATOR
- Volteadores 
- SKIPS para trasvases
- Tanquetas para mover grandes cargas
- Elevadores para trabajos en altura
- Ventiladores industriales HVLS
- Puertas flexibles , puertas rápidas , puertas frigoríficas
- Puertas seccionales
- Puertas cortafuegos
- Cancelas y cierres
- Barreras de seguridad DOK- GUARDIAN
- Material para la electrificación en equipos móviles
- Accesorios bajo gancho
- Mandos por radio
- Servicio Post- venta
- Carro TRANSFER

Opcional: acabado del equipo en ATEX



OFICINAS CENTRALES
C/ Técnica, 39
08740 Sant Andreu de la Barca

BARCELONA
T. (+34) 93 635 61 20
info@vinca.es

MADRID
T. (+34) 616 916 982
madrid@vinca.es

VALENCIA
T. (+34) 647 817 537
valencia@vinca.es

GALICIA
T. (+34) 648 923 832
galicia@vinca.es

NORTE
T. (+34) 651 182 243
zonanorte@vinca.es



ANDALUCÍA
T. (+34) 649 743 391
andalucia@vinca.es

EXTREMADURA
T. (+34) 649 743 391
extremadura@vinca.es