

Puerta enrollable de aluminio

MOD. 25EI-ALD

Puerta enrollable, de pared doble de aluminio lacado con aislamiento interno y piezas finales de plástico robustas y resistentes al desgaste y a la corrosión para inmovilizar los perfiles. Guías galvanizadas, y resistentes a la carga del viento según DIN 1055 T4, con juntas guadoras de plástico resistentes al desgaste.

Junta de cierre en el dintel y eje enrollador de tubo de acero con imprimación según DIN 2458 con ejes soldados en ambos lados para el alojamiento de los accionamientos, los dispositivos de retención y el rodamiento.

Accionamiento:

Accionamiento directo al eje con sistema paracaídas integrado, independiente de posición y velocidad.

Alojamiento de pata pendular. Eje de tornillo sin fin enrollado, protección térmica en el devanado del motor.

Sistema de emergencia con cadena reductora hasta el suelo y tipo de protección IP 54, con certificado TÜV.

Libre de mantenimiento.

Control:

CS 300 con desarrollo especial para puertas enrollables y seccionales, adaptado de forma óptima a los requisitos exigidos en este sector, con microprocesador totalmente desarrollado, 4 salidas de relé programables con 28 funciones, limitación de fuerza integrada ajustable, ajuste de posición finales a través de emisor de valor absoluto, mensajes de estado y diagnóstico, tensión de control 24 V, tipo de protección IP 65.



Especificaciones técnicas

Material	Banda de aluminio liso de 0.98 mm. lacado a ambas caras
Colores Standard	RAL 9010 ,RAL 9006, RAL 5010, RAL 3000
Colores Especiales	Consultar
Alto del perfil	114 mm
Peso del tejido	10 Kg/M2
Carga de viento EN 12424	<ul style="list-style-type: none"> • Clase 3 hasta 7.000 mm • Clase 2 hasta 10.000 mm.
Estanqueidad al agua EN 12425	Clase 0
Aislamiento acústico EN 717-1	24 dB
Coefficiente transmisión térmica de lama	4,5 W(m ² -K)
Coefficiente transmisión térmica de puerta	5,3 W(m ² -K)

Lamas

Doble perfil de aluminio lacado de 1mm de espesor perfilados a partir de una banda de aluminio de aleación 3003 y dureza h 47, enlazadas entre sí (cara exterior/cara interior) en forma de bisagra continua, con alma de poliestireno de densidad 25.

LACADO STANDRD: tratamiento standard de polyester de 19μ y 3ª según norma EN-1396. Con 5 años de garantía. Posibilidad de otros tratamientos como poliéster de muy alta durabilidad con poliamida o PVDF.

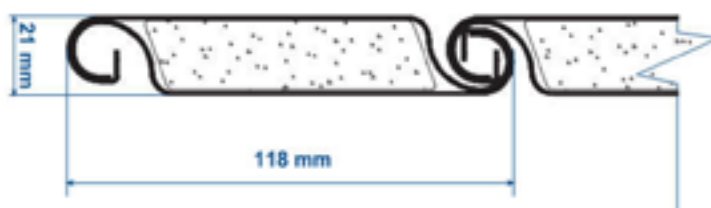

Colores

RESTO DE COLORES SEGÚN CARTA RAL.

Todos los colores de la carta Ral se suministrados con revestimientos por termolacados en polvo de poliéster con máximas garantía de adherencia e inmejorables resultados, con sello QUALICOAT clase SEASIDE

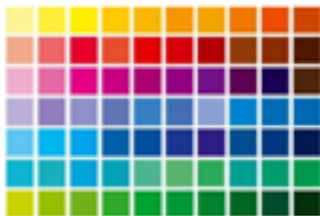



Cierre superior e inferior

SUPERIOR

Un perfil con cepillo de formados por una "U" metálica de aluminio + cepillo en polipropileno se instala en la parte superior entre la lama de la puerta y el cabecero de la pared para conseguir un perfecto aislamiento térmico y acústico, así como impedir la entrada de suciedad e insectos



INFERIOR

La junta inferior de la puerta de perfil de caucho EPDM 60° Sh.A. resistente a las flexiones y protegida contra la congelación consigue un cierre hermético de la puerta evitando la entrada de aire y agua.

Diseñada expresamente con cámara, albergue del sistema sensor de seguridad de la puerta (banda resistiva sensible).



Carriles de guía

MODELO: RD1369

La guía RD1369 diseñada para todas las aplicaciones de puerta enrollable con óptimas prestaciones utilizable con sistemas antiviento o sin ellos. Las tiras de sellado de PVC utilizadas reducen el desgaste y mejora la suavidad del movimiento de las lamas. Existen tiras de sellado que pueden ser también con labio de sellado de PVC o cepillo, lo que garantizan un cierre más hermético de las lamas.

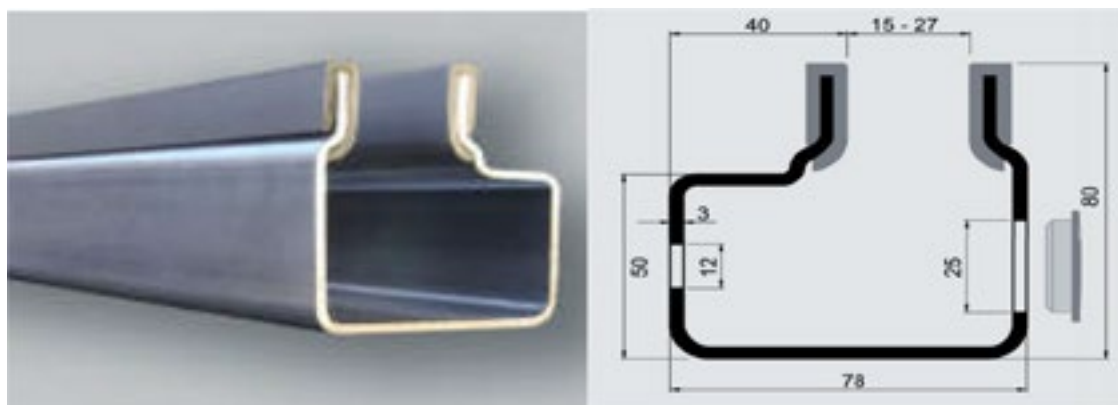

Material	Acero galvanizado de 3 mm.
Peso	5,8 kg/m
Distancia entre agujeros	600 mm

MODELO: RD1371

La guía RD1371 diseñada para todas las aplicaciones de puerta enrollable donde el sistema antiviento no sea necesario. Utilizada las mismas tiras de sellado que el modelo RD1369.

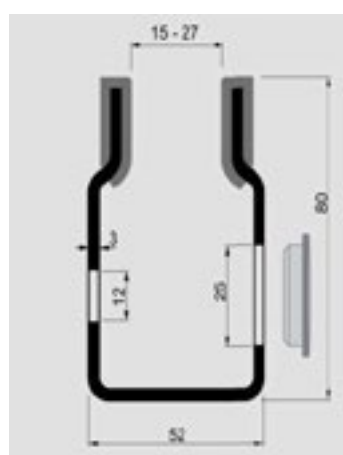

Material	Acero galvanizado de 3 mm.
Peso	4,7 kg/m
Distancia entre agujeros	600 mm

Soportes antivientos

Se instalan en los laterales de las lamas cuando se tiene la certeza de que las puertas van a estar sometidas a elevadas cargas de fuerza por la acción de fuertes vientos, o cuando la anchura de es superior a 4500 mm. Estos ganchos se instalan en combinación con la guía RD1369.

- La elección de antivientos con rodillos es aconsejable para puertas instaladas en zonas de vientos continuos donde se necesite abrir la puerta incluso soportando vientos extremos.
- Rodillos Ø 35 mm.



Tubo enrollador

El tubo enrollador se construye en acero laminado y lacado con imprimación, con ejes soldados en ambos lados para el alojamiento de los accionamientos, los dispositivos de retención y los rodamientos.

Diámetro de 133,159 o 219 mm, dependiendo de las dimensiones de puerta.



Motorizaciones

MOTOR

Accionamiento directo a eje con sistema de paracaídas integrado y protección por separación eléctrica, tensión de giro 230/ 400 V, 50 Hz, y rendimiento 60%.

Protección eléctrica IP54, protección térmica en el devanado del motor y dispositivo de emergencia con cadena para accionar desde el suelo.

- Ajuste de posición final a través de emisor de valor absoluto (Encoder) Kostal, probado para 5 millones de ciclos de movimiento
- Certificado TÜV.
- Libre de mantenimiento.
- Todas las conexiones enchufables.
- Rango de temperatura, (-20+60)°C.
- Nivel de presión acústica <-70dB(A).



Cuadro de mando CS 300

Mando con microprocesador totalmente desarrollado.

- Protección de carcasa para placa de circuito impreso.
- Entradas de cables y conexiones de bornes enchufables.
- Alimentación a 24v-dc para accesorios externos. Max. 250 mA.
- Tensión baja a prueba de cortocircuito
- Transformador conmutable de 230V/3~ a 400V/3~
- Puntos enchufables para módulo de recepción AF y reloj programador semanal
- Listón de onda de presión, regleta de contactos eléctricos, sensor óptico conectable
- Teclado iluminado con tapa
- Base de carcasa baja con bisagras de tapa integradas
- Soporte de pared premontada ajustable
- Canaleta de cables para conductores de conexión.
- Tipo de protección, IP 65
- Detección de sentido de giro
- Posición intermedia programable
- Limitación de fuerza integrada ajustable.
- Adaptación de suelo automática
- Contador de maniobras de puerta.



Cuadro de mando CS 300- FU

Opcionalmente se pueden instalar controles con variador versión FU.









El CS 310 FU es un mando automático de confort con convertidor de frecuencia integrado.

Aquí, la platina estándar CS310 se amplía con un módulo de convertidor de frecuencia, permitiendo así un control de puertas independiente de las revoluciones.

Esto no solo proporciona una dinámica óptima, sino también un funcionamiento energéticamente eficiente de la instalación de puerta.



Productos del grupo VINCA

- Puentes grúa y grúa pórtico
- Plumas giratorias
- Polipastos y cabestrantes
- Mesas y plataformas elevadoras de tijeras
- Plataformas para cargas-montacargas (PLT) 
- Rampas y muelles ajustables- automáticas 
- Rampas móviles (RMC)
- Abrigos para muelles
- Inmovilizadores de vehículos WHEEL-LOK
- Equipos de seguridad en muelles
- Elevadores móviles
- Sistemas de ventosa VACU- LIFT
- Manipuladores de vacío TROMPEX 
- Manipuladores ingravidos 
- Inversor de palets INVERTER 
- Niveladores NIVELMATIC 
- Inclinatorios INCLINATOR
- Volteadores 
- SKIPS para trasvases
- Tanquetas para mover grandes cargas
- Elevadores para trabajos en altura
- Ventiladores industriales HVLS
- Puertas flexibles , puertas rápidas , puertas frigoríficas
- Puertas seccionales
- Puertas cortafuegos
- Cancelas y cierres
- Barreras de seguridad DOK- GUARDIAN
- Material para la electrificación en equipos móviles
- Accesorios bajo gancho
- Mandos por radio
- Servicio Post- venta
- Carro TRANSFER

Opcional: acabado del equipo en ATEX



OFICINAS CENTRALES
C/ Técnica, 39
08740 Sant Andreu de la Barca

BARCELONA
T. (+34) 93 635 61 20
info@vinca.es

MADRID
T. (+34) 616 916 982
madrid@vinca.es

VALENCIA
T. (+34) 647 817 537
valencia@vinca.es

GALICIA
T. (+34) 648 923 832
galicia@vinca.es

NORTE
T. (+34) 651 182 243
zonanorte@vinca.es



ANDALUCÍA
T. (+34) 649 743 391
andalucia@vinca.es

EXTREMADURA
T. (+34) 649 743 391
extremadura@vinca.es